







# KXM 25-A

ACTIVE HIGH DEFINITION STAGE MONITOR

---

# 1. SAFETY PRECAUTIONS AND GENERAL INFORMATION

The symbols used in this document give notice of important operating instructions and warnings which must be strictly followed.

	<b>CAUTION</b>	Important operating instructions: explains hazards that could damage a product, including data loss
	<b>WARNING</b>	Important advice concerning the use of dangerous voltages and the potential risk of electric shock, personal injury or death.
	<b>IMPORTANT NOTES</b>	Helpful and relevant information about the topic
	<b>SUPPORTS, TROLLEYS AND CARTS</b>	Information about the use of supports, trolleys and carts. Reminds to move with extreme caution and never tilt.
	<b>WASTE DISPOSAL</b>	This symbol indicates that this product should not be disposed with your household waste, according to the WEEE directive (2012/19/EU) and your national law.

## IMPORTANT

This manual contains important information about the correct and safe use of the device. Before connecting and using this product, please read this instruction manual carefully and keep it on hand for future reference. The manual is to be considered an integral part of this product and must accompany it when it changes ownership as a reference for correct installation and use as well as for the safety precautions. The company will not assume any responsibility for the incorrect installation and / or use of this product.

**All the precautions, in particular the safety ones, must be read with special attention, as they provide important information.**

## SAFETY PRECAUTIONS

### GENERAL SAFETY PRECAUTIONS

1. Protect loudspeaker AC and signal lines from damage. Make sure they are positioned in a way that they cannot be stepped on or crushed by objects
2. To prevent the risk of electric shock, never open this product: there are no parts inside that the user needs to access. Never attempt to carry out any operations, modifications or repairs that are not expressly described in this manual.
3. If this product begins emitting any strange odours or smoke, in case of an active speaker immediately switch it off and disconnect the power cable; in case of a passive speaker switch the amplifier off and remove it from the line.
4. Contact your authorized service centre or qualified personnel if any of the following occur:
  - The device does not function (or works in an anomalous way).
  - The cable has been damaged.
  - Objects or liquids are inside the loudspeaker.
  - The loudspeaker has been damaged due to heavy impacts or fire.
5. Make sure that no objects or liquids can get into this product, as this may cause a short circuit. This apparatus shall not be exposed to dripping or splashing. No objects filled with liquid, such as vases, shall be placed on this apparatus. No naked sources (such as lighted candles) should be placed on this apparatus.
6. Do not connect this product to any equipment or accessories not foreseen. For suspended installation, only use the dedicated anchoring points and do not try to hang this product by using elements that are unsuitable or not specific for this purpose. Also check the suitability of the support surface to which the product is anchored (wall, ceiling, structure, etc.), and the components used for attachment (screw anchors, screws, brackets not supplied by RCF etc.), which must guarantee the security of the system / installation over time, also considering, for example, the mechanical vibrations normally generated by transducers. To prevent the risk of falling equipment, do not stack multiple units of this product unless this possibility is specified in the user manual.
7. The company strongly recommends to install this product only by professional qualified installers (or specialised firms) who can ensure correct installation and certify it according to the regulations in force. The entire audio system must comply with the current standards and regulations regarding electrical systems.

8.  Supports, trolleys and carts: The equipment should be only used on supports, trolleys and carts, where necessary, that are recommended by the manufacturer. The equipment / support / trolley / cart assembly must be moved with extreme caution. Sudden stops, excessive pushing force and uneven floors may cause the assembly to overturn. Never tilt the assembly.
9. Hearing loss: Exposure to high sound levels can cause permanent hearing loss. The acoustic pressure level that leads to hearing loss is different from person to person and depends on the duration of exposure. To prevent potentially dangerous exposure to high levels of acoustic pressure, anyone who is exposed to these levels should use adequate protection devices. When a transducer capable of producing high sound levels is being used, it is necessary to wear ear plugs or protective earphones. See the technical specifications in the instruction manual for the maximum sound pressure the loudspeaker can produce.

### ACTIVE DEVICES: ACTIVE SPEAKERS and AMPLIFIERS

1. The mains voltage is sufficiently high to involve a risk of electrocution; install and connect this product before plugging it in.
2. Before powering up, make sure that all the connections have been made correctly and the voltage of your mains corresponds to the voltage shown on the rating plate on the unit, if not, please contact your dealer.
3. The metallic parts of the unit are earthed through the power cable. An apparatus with CLASS I construction shall be connected to a mains socket outlet with a protective earthing connection by a 3-pole power cord.
4. Protect the power cable from damage; make sure it is positioned in a way that it cannot be stepped on or crushed by objects.
5. If the product is not used for a long period, disconnect the power cable.
6. Ensure that no children have access to the installation materials and components.
7. Before powering up, make sure that all the connections have been made correctly and the voltage of your mains corresponds to the voltage shown on the rating plate on the unit. If not, please contact your dealer.
8. Always make sure the power cord and all plug assemblies are certified and suitable for the use in the particular countries where the product shall be installed.
9. Use the mains plug to disconnect the apparatus from the mains.
10. If the device is provided with internal fuse or if it requires operations, contact your authorized service centre or qualified personnel as defined in the IEC 62368-1 3rd Ed. Interfaces at ES3 level present.
11. If the device is provided with power socket with accessible fuse holder, or accessible independent fuse holder, disconnect mains cable device before fuse replacement. The fuse on the AC mains input may be on the neutral, the AC mains shall be disconnected to de-energize the phase.

### PASSIVE DEVICES and ACCESSORIES

1. Loudspeaker lines (amplifier outputs) can have a sufficiently high voltage to involve a risk of electrocution: never install or connect this loudspeaker when amplifiers are switched on.
2. Make sure all connections have been made correctly and the loudspeaker input impedance is suitable for the amplifier output.
3. To ensure a correct sound reproduction, loudspeaker phase is to be respected (loudspeakers are connected respecting the amplifier polarity). This is important when loudspeakers are installed adjacent one another, for instance, in the same room.
4. To prevent inductive effects from causing hum, noise and a bad system working, loudspeaker lines should not be laid together with other electric cables (mains), microphone or line level signal cables connected to amplifier inputs.
5. The loudspeaker cable shall have wires (twisted, if possible, to reduce inductive effects due to surrounding electro-magnetic fields) with a suitable section and a sufficient electrical insulation. Refer to local regulations since there may be additional requirements about cable characteristics.
6. Do NOT connect loudspeaker low impedance (8 - 4 Ω) inputs to 100 / 70 V constant voltage lines.

# 1. SAFETY PRECAUTIONS AND GENERAL INFORMATION

## SUSPENDED DEVICES

1. Suspending any object is a potentially dangerous operation and should only be attempted by individuals who have a thorough knowledge of the techniques and regulations of rigging objects overhead.
2. The company strongly recommends that all devices should be suspended taking into account all current national, federal, state and local regulations. It is the responsibility of the installer to ensure that all devices are safely installed in accordance with all such regulations.
3. The company strongly recommends to inspect the system at least once a year. If any sign of weakness or damage is detected remedial actions should be taken immediately.
4. The user is responsible for making sure that the supporting surfaces and any additional hardware used is capable of supporting the system. Any hardware used to suspend a loudspeaker array that is not provided by or associated with the company is not recommended and is under the responsibility of others.

## OPERATING PRECAUTIONS

- Install the product in accordance with manufacturer's instructions.
- Mechanical and electrical factors need to be considered when installing a professional audio system (in addition to those which are strictly acoustic, such as sound pressure, angles of coverage, frequency response, etc.).
- If the product needs to be used in a cold environment, slowly warm up the voice coils by sending a low-level signal for about 15 minutes before sending high-power signals.
- Place this product far from any heat sources and always ensure an adequate air circulation around it.
- Do not overload this product with too much power or for a long time.
- Never force the control elements (keys, knobs, etc.).

## IMPORTANT

To prevent the occurrence of noise on line signal cables, use screened cables only and avoid putting them close to:

- Equipment that produces high-intensity electromagnetic fields
- Power cables
- Loudspeaker lines



**WARNING! CAUTION!** To prevent the risk of fire or electric shock, never expose this product to rain or humidity.



**WARNING!** To avoid the risk of electric shock, do not connect to the mains supply if the device is open or, in the case of speakers, while the grille is removed.



**WARNING!** To reduce the risk of electric shock, do not disassemble this product unless you are qualified. Refer servicing to qualified service personnel.

## CORRECT DISPOSAL OF THIS PRODUCT



This product should be handed over to an authorized collection site for recycling waste electrical and electronic equipment (EEE). Improper handling of this type of waste could have a possible negative impact on the environment and human health due to potentially hazardous substances that are generally associated with EEE. At the same time, your cooperation in the correct disposal of this product will contribute to the effective usage of natural resources. For more information about where you can drop off your waste equipment for recycling, please contact your local city office, waste

authority or your household waste disposal service.

## CARE AND MAINTENANCE

To ensure a long-life service, this product should be used following these advices:

- If the product is intended to be set up outdoors, be sure it is under cover and protected to rain and moisture.
- In the case of fixed installations, it is recommended to schedule periodic checks of the entire system and all its parts for the entire duration of the installation.
- All personnel involved in the installation must be adequately trained and educated on safety procedures and equipped with appropriate personal protective equipment (PPE).
- If it is necessary to replace a part, always contact authorized centers only or use only parts supplied by RCF.
- RCF is not responsible for problems or malfunctions encountered in the case of replacements of parts or modifications to the system initiated by the user.
- Do not use abrasives, cleaning solvents, alcohol, benzene or other volatile substances for cleaning the external parts of this product. Always use a dry cloth to clean the exterior surfaces of the speaker and always do it when the power is turned off.



**WARNING! CAUTION!** For powered devices, clean only when the power is turned off.

## FCC NOTES

This equipment has been tested and found to comply with the limits for a Class A digital device, pursuant to part 15 of the FCC Rules. These limits are designed to provide reasonable protection against harmful interference when the equipment is operated in a commercial environment. This equipment generates, uses, and can radiate radio frequency energy and, if not installed and used in accordance with the instruction manual, may cause harmful interference to radio communications. Operation of this equipment in a residential area is likely to cause harmful interference in which case the user will be required to correct the interference at his own expense.

RCF S.p.A. reserves the right to make changes without prior notice to rectify any errors and / or omissions.

Always refer to the latest version of the manual on [www.rcf.it](http://www.rcf.it).

## 2. DESCRIPTION

### KXM 25-A

The KXM 25-A is a full range, high performance coaxial stage monitor. The linear response curve, the consistent coverage and acoustic output make the KXM 25-A the professional choice for most demanding situations. The voicing is accurate and deep, the sound is transparent in the mids and extremely accurate at very high frequencies. The size is compact and the profile is very low for a discreet appearance. The KXM 25-A is a high power active system that sets a new standard in the touring and theatre sound reinforcement. By producing flat amplitude and phase response, full-range bandwidth and exceptional impulse response, the KXM 25-A far exceeds the capabilities of conventional stage monitors.

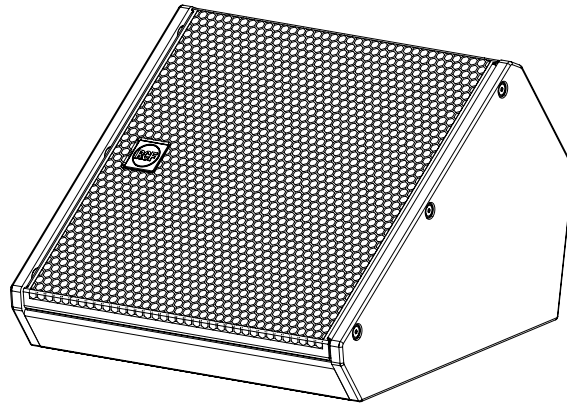

#### **KXM 25-A**

2200 Watt

137 dB

Coaxial 15" neo - 2,5" v.c.

18 kg / 39.68 lbs

### 3. REAR PANEL FEATURES AND CONTROLS

- 1 FEMALE XLR INPUTS (BAL/UNBAL)** The system accepts XLR input connectors.
- 2 MALE XLR SIGNAL OUTPUT** The output XLR connector provides a loop through for speakers daisy chaining. The balanced connector is connected in parallel with the input and can be used to send the audio signal to other amplified speakers or supplementary amplifiers.
- 3 SYSTEM SET UP ENCODER** Pushing the encoder allows the user to select a function (gain reduction, delay, preset). Rotate the encoder to select a value or a preset.
- 4 POWER / GAIN REDUCTION LED**  
**POWER LED:** This LED illuminates green when the speaker is properly connected to the main power supply, confirming that the device is powered and ready for operation.  
**GAIN REDUCTION LED:** This LED activates when the gain adjustment encoder is pressed. Once lit, rotating the encoder allows the user to set the desired gain reduction. The adjustment provides fine control:  
 - Increments of 0.1 dB for the first 10 dB of reduction.  
 - Increments of 1 dB beyond 10 dB up to the maximum reduction of 99 dB.  
 This system ensures precise and customizable volume control tailored to the audio environment.
- 5 DELAY / SIGNAL LED**  
**SIGNAL LED:** This indicator lights green when an audio signal is detected at the main input, confirming that the signal is actively being received by the speaker.  
**DELAY LED:** Press the encoder twice to activate the delay adjustment mode, indicated by the green delay LED. Rotate the encoder to set the desired delay value. Adjustments are made in 0.1-meter increments for the first 10 meters. Beyond 10 meters, adjustments are made in 1-meter increments. The maximum delay setting is 20 meters. This feature allows precise time alignment for audio systems, ensuring that sound reaches the audience in synchronization across multiple speaker setups.
- 6 PRESET / LIMITER LED**  
**LIMITER LED:** The amplifier includes a built-in limiter circuit designed to prevent amplifier clipping or overdriving the transducers. When the soft clipping circuit is engaged, the LIMITER LED blinks red. Occasional blinking is normal and indicates the limiter is functioning as intended to protect the system. However, if the LED lights continuously, it signals excessive input levels, and the signal level should be reduced to prevent potential damage.  
**PRESET LED:** Press the encoder three times to activate the preset selection mode, indicated by the PRESET LED lighting green. Rotate the encoder to select and load the desired preset, allowing quick configuration changes to match the specific audio requirements of the system.
- 7 SYSTEM SET UP DISPLAY** It displays the system setting values. In case of RDNet active connection a rotating segment will light up.
- 8 RDNET LOCAL SETUP/BYPASS.** When released the local setup is loaded and RDNet can only monitor the speaker. When switched the RDNet setup is loaded and bypass any speaker local preset.
- 9 RDNET IN/OUT PLUG SECTION** The RDNET IN/OUT PLUG SECTION features EtherCON connectors for the RDNet protocol. This allows the user to completely control the speaker using the RDNet software.
- 10 POWERCON INPUT SOCKET** PowerCON TRUE1 TOP IP-Rated power connection.
- 11 POWERCON OUTPUT SOCKET** Sends the AC power to another speaker.

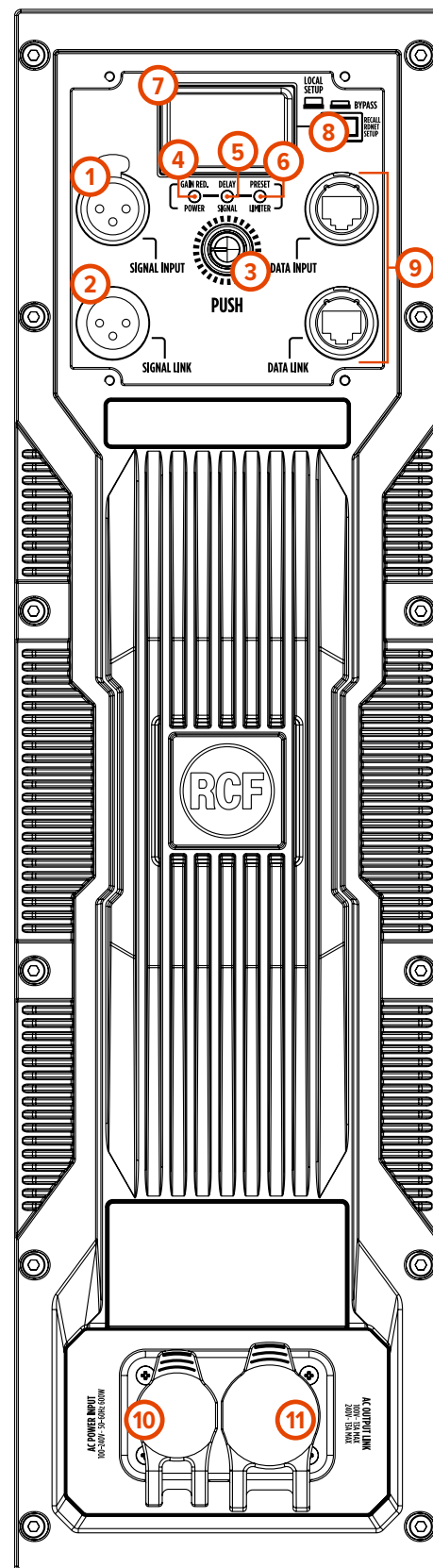

**⚠ WARNING: the Powercon connector is used to disconnect the system from the power supply network. It shall be easily accessible after the installation and during the use of the system.**

## 4. CONNECTIONS

The connectors must be wired according to the standards specified by the AES (Audio Engineering Society).

### MALE XLR CONNECTOR

Balanced wiring

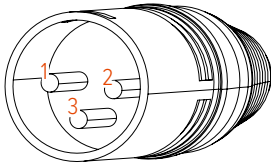

### FEMALE XLR CONNECTOR

Balanced wiring

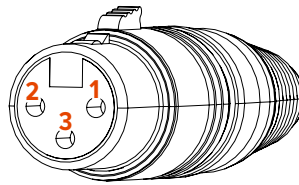

**PIN 1** = GROUND (SHIELD)  
**PIN 2** = HOT (+)  
**PIN 3** = COLD (-)

### 6.3 mm TS CONNECTOR

Unbalanced mono wiring

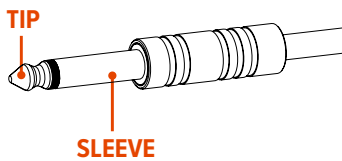

### 6.3 mm TRS CONNECTOR

Balanced mono wiring

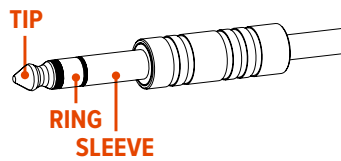

**SLEEVE** = GROUND (SHIELD)  
**TIP** = HOT (+)  
**RING** = COLD (-)

## BEFORE CONNECTING THE SPEAKER

On the rear panel you will find all the controls, signal and power inputs. At first verify the voltage label applied to the rear panel (115 Volt or 230 Volt). The label indicates the right voltage. If you read a wrong voltage on the label or if you can't find the label at all, please call your vendor or authorized RCF SERVICE CENTRE before connecting the speaker. This fast check will avoid any damage.

In case of need of changing the voltage please call your vendor or authorized RCF SERVICE CENTRE. This operation requires the replacement of the fuse value and is reserved to an RCF SERVICE CENTRE.

## BEFORE TURNING ON THE SPEAKER

You can now connect the power supply cable and the signal cable. Before turning on the speaker make sure the volume control is at the minimum level (even on the mixer output). It is important that the mixer is already ON before turning on the speaker. This will avoid damages to the speaker and noisy "bumps" due to turning on parts on the audio chain. It is a good practice to always turn on the speakers at last and turning them off immediately after their use. You can now turn ON the speaker and adjust the volume control to a proper level.

## PROTECTIONS

These active speakers are equipped with a complete system of protection circuits. The circuit is acting very gently on audio signal, controlling level and maintaining distortion at acceptable level.

## VOLTAGE SETUP (RESERVED TO THE RCF SERVICE CENTRE)

**100-240 Volt, 50-60 Hz SETUP**

Pushing the rear encoder it is possible to select the following three functions:

### INPUT GAIN REDUCTION

### SPEAKER DELAY SETTING

### SELECTION OF A SPEAKER PRESET

## INPUT GAIN REDUCTION

Pressing the rear encoder once activates the gain adjustment mode, indicated by the gain reduction LED lighting up. While in this mode, rotating the encoder counterclockwise reduces the input gain. The reduction occurs in precise 0.1 dB steps for the first 10 dB, providing fine control, and then continues in 1 dB steps for larger adjustments. The maximum input gain reduction achievable is 99 dB, offering significant flexibility for adapting to various system requirements and environments.

## SPEAKER DELAY SETTING

Pressing the rear encoder a second time enables the delay adjustment mode, indicated by the delay LED lighting up. While in this mode, rotating the encoder clockwise increases the delay applied to the speaker's signal output. The delay is measured in meters to assist with precise alignment in different acoustic setups. Adjustments are made in 0.1-meter steps for the first 10 meters, allowing fine-tuned control, and then in 1-meter increments for larger adjustments. The maximum delay that can be applied is 20 meters, enabling effective synchronization in complex speaker arrays or large venues.

## PRESET SELECTION AND MANAGEMENT

Pressing the rear encoder three times enters preset selection mode, indicated by the preset LED lighting up.

By rotating the encoder clockwise, you can choose from eight presets grouped into three categories based on listening distance: CLOSE, LINEAR, and FAR.

### CLOSE (C) – DESIGNED FOR LISTENING DISTANCES LESS THAN 4 METERS:

- **C1. CLOSE:** Reduces high frequencies by -3 dB for a natural, non-aggressive sound.
- **C2. CLOSE HIGH PASS:** Same as C1, with a 24 dB/oct high-pass filter at 100 Hz for specific applications.

### LINEAR (L/M) – SUITED FOR DISTANCES OF 4 TO 11 METERS:

- **M1. MONITOR PRESET.** This preset is linear when the speaker is in a floor monitor position. This preset is specifically designed for vocal or instrument monitoring. Intelligibility and vocal reproduction are optimized, time delay is minimized.
- **M2. 2 X MONITOR PRESET.** This preset is linear when the speaker is in a floor monitor position and two speakers are used in couple. This preset is specifically designed for vocal or instrument monitoring. Intelligibility and vocal reproduction are optimized, time delay is minimized.
- **L1. LINEAR:** Offers a perfectly linear response, ideal for outdoor or low-reverb environments.
- **L2. LINEAR HIGH PASS:** L1 with a high-pass filter at 100 Hz, ideal for satellite or speech systems.

### FAR (F) – FOR DISTANCES GREATER THAN 11 METERS:

- **F1. FAR:** Boosts high frequencies by +3 dB to compensate for air absorption, improving clarity.
- **F2. FAR HIGH PASS:** Similar to F1 with a 24 dB/oct high-pass filter at 100 Hz.

## SAVING A PRESET



Once a preset is selected, the 2-digit display flashes once to confirm that the settings are saved to the speaker's memory. These settings remain permanent, even if the speaker is powered off and on.

## SPEAKER RESET

To restore the speaker to factory settings:

- Power off the speaker.
- Press and hold the encoder.
- Power on the speaker while holding the encoder. The display flashes two circular symbols, indicating the reset process.
- Release the encoder.
- Once the display turns off, the reset is complete.

This ensures the speaker reverts to its default configurations for fresh setup or troubleshooting purposes.

PRESET	LOW FREQ.	HIGH FREQ.	SERIAL NUMBER	RGS S.P.A. VIA RAFFAELLO SANZIO, 13 47124 REGGIO EMILIA - ITALY <b>MADE IN ITALY</b>  
M1 MONITOR X 1	Floor CPL	LINEAR		
M2 MONITOR X 2	Floor x2 CPL	LINEAR		
L1 LINEAR	Linear	LINEAR		
L2 LINEAR	High pass	LINEAR		
C1 CLOSE LISTENING	linear	-3 dB SHELF		
C2 CLOSE LISTENING	High pass	-3 dB SHELF		
F1 FAR LISTENING	Linear	3 dB SHELF		
F2 FAR LISTENING	High pass	3 dB SHELF		

## 6. TROUBLESHOOTING

### **THE SPEAKER DOESN'T TURN ON**

Make sure the speaker is switched on and connected to an active AC power

### **THE SPEAKER IS CONNECTED TO AN ACTIVE AC POWER BUT DOESN'T TURN ON**

Make sure the power cable is intact and connected correctly.

### **THE SPEAKER IS ON BUT DOESN'T MAKE ANY SOUND**

Check if the signal source is sending correctly and if the signal cables are not damaged.

### **THE SOUND IS DISTORTED AND THE OVERLOAD LED BLINKS FREQUENTLY**

Turn down the output level of the mixer.

### **THE SOUND IS VERY LOW AND HISSING**

The source gain or the output level of the mixer might be too low.

### **THE SOUND IS HISSING EVEN AT PROPER GAIN AND VOLUME**

The source might send a low quality or noisy signal

### **HUMMING OR BUZZING NOISE**

Check out the AC grounding and all the equipments connected to the mixer input including cables and connectors.



# 1. AVVERTENZE PER LA SICUREZZA E INFORMAZIONI GENERALI

I simboli utilizzati in questo documento notificano importanti istruzioni operative e avvertimenti che devono essere seguiti attentamente.

	<b>CAUTELA</b>	Importante istruzione operativa: notifica un pericolo che potrebbe danneggiare il prodotto, compresa la perdita di dati
	<b>ATTENZIONE</b>	Avvertimento importante riguardante l'uso di voltaggi pericolosi e il potenziale rischio di shock elettrico, lesioni personali o morte.
	<b>NOTE IMPORTANTI</b>	Informazioni utili e rilevanti sull'argomento
	<b>SUPPORTI, TROLLEY E CARRRELLI</b>	Informazioni riguardanti l'utilizzo di supporti, trolley e carrelli. Suggerisce di muovere con estrema cautela e di non inclinare il carico.
	<b>SMALTIMENTO</b>	Questo simbolo indica che il prodotto non deve essere smaltito con i rifiuti ordinari, così come indicato nella direttiva WEEE (2012/19/EU) e nelle normative nazionali in vigore.

## NOTE IMPORTANTI

Questo manuale contiene informazioni importanti sull'uso corretto e sicuro del dispositivo. Prima di collegare e utilizzare questo prodotto, **leggere attentamente questo manuale** di istruzioni e **tenerlo a portata di mano** per riferimenti futuri. Il manuale deve essere considerato parte integrante di questo prodotto e deve accompagnarlo in caso di cambio proprietà come riferimento per la corretta installazione e utilizzo nonché per le precauzioni di sicurezza. L'azienda non si assume alcuna responsabilità per l'installazione e / o l'uso errati di questo prodotto.

**Tutte le precauzioni, in particolare quelle di sicurezza, devono essere lette con particolare attenzione poiché forniscono informazioni importanti.**

## PRECAUZIONI DI SICUREZZA

### PRECAUZIONI GENERALI DI SICUREZZA

- Proteggere i cavi di alimentazione e di segnale da eventuali danni. Assicurarsi che siano posizionati in modo che non possano essere calpestati o schiacciati.
- Per prevenire il rischio di scosse elettriche, non aprire mai questo prodotto: all'interno non ci sono parti a cui l'utente debba accedere. Non tentare mai di effettuare operazioni, modifiche o riparazioni non espressamente descritte in questo manuale.
- Se questo prodotto inizia ad emettere strani odori o fumo, in caso di dispositivo attivo spegnerlo immediatamente e scollegare il cavo di alimentazione; in caso di dispositivo passivo spegnere l'amplificatore e rimuoverlo dalla linea.
- Rivolgersi al centro di assistenza autorizzato o al personale qualificato se si verifica una delle seguenti condizioni:
  - Il dispositivo non funziona (o funziona in modo anomalo).
  - Il cavo è stato danneggiato.
  - All'interno del dispositivo sono presenti oggetti o liquidi.
  - Il dispositivo è stato danneggiato a causa di forti urti o di un incendio.
- Assicurarsi che nessun oggetto o liquido possa penetrare nel prodotto, poiché ciò potrebbe causare un cortocircuito. Questo apparecchio non deve essere esposto a gocciolamenti o spruzzi. Nessun oggetto pieno di liquidi, come vasi, deve essere posizionato su questo apparecchio. Su questo apparecchio non devono essere posizionate fiamme libere (come candele accese).
- Non collegare questo prodotto ad apparecchiature o accessori non previsti. In caso di installazioni sospese utilizzare solo gli appositi punti di ancoraggio e non tentare di appendere questo prodotto utilizzando elementi non idonei o non specifici allo scopo. Verificare inoltre l'idoneità della superficie di supporto a cui viene ancorato il prodotto (parete, soffitto, struttura, ecc.), e dei componenti utilizzati per il fissaggio (tasselli, viti, staffe non fornite da RCF, ecc.), che devono garantire la sicurezza del sistema/installazione nel tempo, considerando anche, ad esempio, le vibrazioni meccaniche normalmente generate dai diffusori. Per evitare il rischio di caduta dell'apparecchiatura, non impilare più unità di questo prodotto a meno che questa possibilità non sia specificata nel manuale dell'utente.
- L'azienda consiglia vivamente di far installare questo prodotto solo da installatori professionisti qualificati (o ditte specializzate) che possano garantire la corretta installazione e certificarla secondo le normative vigenti. L'intero impianto audio deve essere conforme alle norme e normative vigenti in materia di impianti elettrici.
-  L'apparecchiatura deve essere utilizzata, ove necessario, solo su supporti, trolley e carrelli consigliati dal produttore. L'apparecchiatura / supporto / carrello deve essere spostata con estrema cautela. Arresti improvvisi, eccessiva spinta e pavimenti irregolari possono causarne il ribaltamento. Non inclinare mai.
- Perdita dell'udito: l'esposizione a livelli sonori elevati può causare la perdita permanente dell'udito. Il livello di pressione acustica che porta alla perdita dell'udito è diverso da persona a persona e dipende dalla durata dell'esposizione. Per prevenire un'esposizione potenzialmente pericolosa ad elevati livelli di pressione acustica, chiunque sia esposto a tali livelli dovrebbe utilizzare adeguati dispositivi di protezione. Quando si utilizza un diffusore in grado di produrre livelli sonori elevati è necessario indossare tappi per le orecchie o auricolari protettivi. Consultare le specifiche tecniche nel manuale di istruzioni per la massima pressione sonora che l'altoparlante può produrre.

## DISPOSITIVI ATTIVI: DIFFUSORI ATTIVI e AMPLIFICATORI

- La tensione di rete è sufficientemente elevata da comportare un rischio di folgorazione; installare ed effettuare tutti i collegamenti prima di fornire corrente elettrica al dispositivo.
- Prima di accendere, assicurarsi che tutti i collegamenti siano stati effettuati correttamente e che la tensione di rete corrisponda a quella indicata sulla targhetta identificativa dell'unità; in caso contrario contattare il proprio rivenditore.
- Le parti metalliche dell'unità sono collegate a terra tramite il cavo di alimentazione. Un apparecchio con costruzione di CLASSE I deve essere collegato a una presa di rete con un collegamento di terra protettivo tramite un cavo di alimentazione a 3 poli.
- Proteggere il cavo di alimentazione da eventuali danni; assicurarsi che sia posizionato in modo che non possa essere calpestato o schiacciato da oggetti.
- Se il prodotto non viene utilizzato per un lungo periodo, scollegare il cavo di alimentazione.
- Assicurarsi che nessun bambino abbia accesso ai materiali e ai componenti dell'installazione.
- Prima di accendere l'unità, assicuratevi che tutti i collegamenti siano stati effettuati correttamente e che la tensione della vostra rete corrisponda a quella indicata sulla targhetta identificativa dell'unità. In caso contrario, contattare il rivenditore.
- Assicurarsi sempre che i cavi di alimentazione e tutti i connettori siano certificati e adatti all'uso nei paesi specifici in cui verrà installato il prodotto.
- Utilizzare la spina di rete per scollegare l'apparecchio dalla rete.
- Se il dispositivo è provvisto di fusibile interno o se richiede interventi, rivolgersi al centro assistenza autorizzato o a personale qualificato come definito nella norma IEC 62368-1 3° edizione. Sono presenti sorgenti energetiche ES3.
- Se il dispositivo è dotato di presa di alimentazione con portafusibile accessibile, o portafusibile indipendente accessibile, scollegare il cavo di alimentazione del dispositivo prima di sostituire il fusibile. Il fusibile sull'ingresso della rete di alimentazione può essere sul neutro, la rete di alimentazione deve essere scollegata per diseccitare la fase.

## DISPOSITIVI PASSIVI e ACCESSORI

- Le linee destinate ai diffusori (uscite dell'amplificatore) possono avere una tensione sufficientemente elevata da comportare rischio di folgorazione: non installare o collegare mai questo dispositivo quando gli amplificatori sono accesi.
- Assicurarsi che tutti i collegamenti siano stati effettuati correttamente e che l'impedenza di ingresso del diffusore sia adatta all'uscita dell'amplificatore.
- Per garantire una corretta riproduzione del suono è necessario rispettare la fase degli altoparlanti (gli altoparlanti vengono collegati rispettando la polarità dell'amplificatore). Ciò è importante quando i diffusori sono installati uno accanto all'altro, ad esempio nella stessa stanza.
- Per evitare che effetti induttivi causino ronzii, rumori e un cattivo funzionamento del sistema, i cavi dei diffusori non devono essere sistemati in prossimità altri

# 1. AVVERTENZE PER LA SICUREZZA E INFORMAZIONI GENERALI

cavi elettrici (rete), microfoni o cavi di segnale a livello di linea collegati agli ingressi dell'amplificatore.

5. Il cavo del diffusore dovrà essere costituito da cavi (se possibile twistati per ridurre gli effetti induttivi dovuti ai campi elettromagnetici circostanti) di adeguata sezione e di sufficiente isolamento elettrico. Fare riferimento alle normative locali poiché potrebbero esserci requisiti aggiuntivi sulle caratteristiche del cavo.
6. NON collegare gli ingressi degli altoparlanti a bassa impedenza (8 - 4 Ω) a linee a tensione costante 100 / 70 V.

## DISPOSITIVI SOSPESI

1. Sospendere qualsiasi oggetto è un'operazione potenzialmente pericolosa e dovrebbe essere effettuata solo da persone che abbiano una conoscenza approfondita delle tecniche e delle normative relative al sollevamento di oggetti sopra la testa.
2. L'azienda raccomanda vivamente di sospendere tutti i dispositivi tenendo conto di tutte le attuali normative nazionali, federali, statali e locali. È responsabilità dell'installatore garantire che tutti i dispositivi siano installati in modo sicuro in conformità con tutte queste normative.
3. L'azienda consiglia vivamente di ispezionare il sistema almeno una volta all'anno. Se viene rilevato qualsiasi segno di debolezza o danno, è necessario intraprendere immediatamente azioni correttive.
4. L'utente è responsabile di assicurarsi che le superfici di supporto e qualsiasi hardware aggiuntivo utilizzato siano in grado di supportare il sistema. Qualsiasi hardware utilizzato per sospendere un gruppo di altoparlanti che non sia fornito o associato all'azienda non è consigliato ed è sotto la responsabilità di altri.

## PRECAUZIONI OPERATIVE

- Installare il prodotto secondo le istruzioni del produttore.
- Quando si installa un sistema audio professionale è necessario considerare fattori meccanici ed elettrici (oltre a quelli strettamente acustici, come pressione sonora, angoli di copertura, risposta in frequenza, ecc.).
- Se il prodotto deve essere utilizzato in un ambiente freddo, riscaldare lentamente le bobine mobili degli altoparlanti inviando un segnale a basso livello per circa 15 minuti prima di inviare segnali ad alta potenza.
- Posizionare questo prodotto lontano da fonti di calore e garantire sempre un'adeguata circolazione dell'aria attorno ad esso.
- Non sovraccaricare questo prodotto con troppa potenza o per un lungo periodo.
- Non forzare mai gli elementi di comando (tasti, manopole, ecc.).

## NOTE IMPORTANTI

Per evitare di verificarsi di disturbi sui cavi di segnale in linea, utilizzare solo cavi schermati ed evitare di avvicinarli a:

- Apparecchiature che producono campi elettromagnetici ad alta intensità
- Cavi di alimentazione
- Linee di altoparlanti

 **ATTENZIONE! CAUTELA!** Per evitare il rischio di incendi o scosse elettriche, non esporre mai questo prodotto a pioggia o umidità.

 **ATTENZIONE!** Per evitare il rischio di scosse elettriche, non collegare all'alimentazione di rete se il dispositivo dovesse presentarsi aperto o, nel caso di diffusori, mentre la griglia è rimossa.

 **WARNING!** Per ridurre il rischio di scosse elettriche, non smontare questo prodotto se non si è qualificati. Per l'assistenza rivolgersi a personale di assistenza qualificato

## SMALTIMENTO CORRETTO DI QUESTO PRODOTTO

 Questo prodotto deve essere consegnato a un sito di raccolta autorizzato per il riciclaggio di apparecchiature elettriche ed elettroniche (AEE). Una manipolazione impropria di questo tipo di rifiuti potrebbe avere un possibile impatto negativo sull'ambiente e sulla salute umana a causa di sostanze potenzialmente pericolose che sono generalmente associati alle AEE. Allo stesso tempo, la vostra collaborazione per il corretto smaltimento di questo prodotto contribuirà all'utilizzo efficace delle risorse naturali. Per ulteriori informazioni su dove sia possibile scaricare le attrezzature per il riciclaggio, si prega di contattare l'ufficio comunale locale, l'autorità competente per i rifiuti o il servizio di smaltimento dei rifiuti domestici.

## CURA E MANUTENZIONE

Per garantire un servizio di lunga durata, questo prodotto deve essere utilizzato seguendo questi consigli:

- Se il prodotto è destinato ad essere installato all'aperto, assicurarsi che sia al coperto e protetto dalla pioggia e dall'umidità.
- Nel caso di installazioni fisse si consiglia di programmare controlli periodici dell'intero impianto e di tutte le sue parti per tutta la durata dell'installazione.
- Tutto il personale coinvolto nell'installazione deve essere adeguatamente formato ed istruito sulle procedure di sicurezza e dotato di adeguati dispositivi di protezione individuale (DPI).
- Se è necessario sostituire un componente rivolgersi sempre e solo ai centri autorizzati oppure utilizzare solo ricambi forniti da RCF.
- RCF non è responsabile per problemi o malfunzionamenti riscontrati in caso di sostituzioni di parti o modifiche al sistema effettuate dall'utente.
- Non utilizzare abrasivi, solventi detergenti, alcool, benzene o altre sostanze volatili per pulire le parti esterne di questo prodotto. Utilizzare sempre un panno asciutto per pulire le superfici esterne dell'altoparlante e farlo sempre quando l'alimentazione è spenta..



**ATTENZIONE! CAUTELA!** Per gli altoparlanti alimentati, eseguire la pulizia solo quando l'alimentazione è spenta.

## FCC NOTES

Questa apparecchiatura è stata testata e risulta conforme ai limiti per un dispositivo digitale di Classe A, ai sensi della Parte 15 delle norme FCC. Tali limiti sono progettati per fornire una protezione ragionevole contro le interferenze dannose quando l'apparecchiatura è utilizzata in un ambiente commerciale. Questa apparecchiatura genera, utilizza e può emettere energia a radiofrequenza e, se non installata e utilizzata in conformità con il manuale di istruzioni, può causare interferenze dannose alle comunicazioni radio. Il funzionamento di questa apparecchiatura in un'area residenziale è probabile che causi interferenze dannose, nel qual caso l'utente sarà tenuto a correggere tali interferenze a proprie spese.

RCF S.p.A. si riserva il diritto di apportare modifiche senza preavviso per rettificare eventuali errori e/o omissioni.

Fare sempre riferimento all'ultima versione del manuale su [www.rcf.it](http://www.rcf.it).

**KXM 25-A**

Il KXM 25-A è un monitor coassiale full range ad alte prestazioni. La risposta in frequenza lineare, la copertura uniforme e l'elevata pressione sonora lo rendono la scelta professionale per le situazioni più esigenti. La timbrica è precisa e profonda, con medi trasparenti e un'estrema accuratezza alle altissime frequenze. Le dimensioni sono compatte e il profilo molto basso garantisce un aspetto discreto.

Il KXM 25-A è un sistema attivo ad alta potenza che stabilisce un nuovo standard nel sound reinforcement per il touring e il teatro. Grazie a una risposta in ampiezza e fase estremamente lineare, a una larghezza di banda full range e a una risposta all'impulso eccezionale, il KXM 25-A supera di gran lunga le prestazioni dei monitor da palco convenzionali.

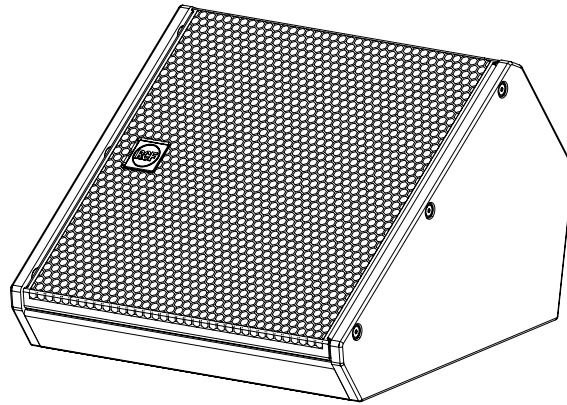
**KXM 25-A**

2200 Watt

137 dB

Coaxial 15" neo - 2,5" v.c.

18 kg / 39.68 lbs

### 3. PANNELLO POSTERIORE - FUNZIONI E CONTROLLI

**1** **INGRESSO SEGNALE XLR FEMMINA (BAL/UNBAL)** Il sistema accetta in ingresso connettori XLR.

**2** **USCITA SEGNALE XLR MASCHIO.** Il connettore XLR di loop del segnale permette la connessione a catena di più diffusori. Il connettore bilanciato è connesso in parallelo all'ingresso e può essere usato per mandare il segnale audio ad altri diffusori attivi, registratori o amplificatori supplementari.

**3** **ENCODER DI IMPOSTAZIONE DEL SISTEMA.** Premere l'encoder per selezionare una funzione (gain reduction, delay, preset). Ruotare l'encoder per selezionare un valore o un preset.

**4** **LED POWER/GAIN REDUCTION.**

**LED DI ALIMENTAZIONE:** questo LED si illumina in verde quando il diffusore è collegato correttamente all'alimentazione principale, confermando che il dispositivo è alimentato e pronto per il funzionamento.  
**LED RIDUZIONE GUADAGNO:** questo LED si attiva quando viene premuto l'encoder. Una volta acceso, ruotando l'encoder è possibile impostare la riduzione del guadagno desiderata.

La regolazione fornisce un controllo preciso:

- Incrementi di 0,1 dB per i primi 10 dB di riduzione.

- Incrementi di 1 dB oltre 10 dB fino alla riduzione massima di 99 dB. Questo sistema garantisce un controllo del volume preciso e personalizzabile su misura per l'ambiente audio.

**5** **LED DELAY/SIGNAL.**

**LED SEGNALE:** questo indicatore si illumina in verde quando viene rilevato un segnale audio all'ingresso principale, confermando che il segnale viene ricevuto attivamente dal diffusore.

**LED DELAY:** premere due volte l'encoder per attivare la modalità di regolazione del ritardo, indicata dal LED verde centrale. Ruotare l'encoder per impostare il valore di ritardo desiderato: le regolazioni vengono effettuate con incrementi di 0,1 metri per i primi 10 metri.

Oltre i 10 metri, le regolazioni vengono effettuate con incrementi di 1 metro.

L'impostazione massima del ritardo è di 20 metri. Questa funzione consente un allineamento temporale preciso per i sistemi audio, garantendo che il suono raggiunga il pubblico in sincronia tra più configurazioni di altoparlanti.

**6** **PRESET / LIMITER LED.**

**LED LIMITER:** l'amplificatore include un circuito limitatore integrato progettato per impedire la distorsione dell'amplificatore o il sovraccarico dei trasduttori. Quando il circuito di protezione è attivato, il LED LIMITER lampeggia in rosso. Il lampeggiamento occasionale è normale e indica che il limitatore funziona come previsto per proteggere il sistema. Tuttavia, se il LED si accende in modo continuo è indicatore livelli di ingresso eccessivi e il livello del segnale dovrebbe essere ridotto per evitare potenziali danni.

**LED PRESET:** premere tre volte l'encoder per attivare la modalità di selezione preimpostata, indicata dall'illuminazione verde del LED PRESET. Ruotare l'encoder per selezionare e caricare il preset desiderato, consentendo rapide modifiche alla configurazione per soddisfare i requisiti audio specifici del sistema

**7** **DISPLAY DI SET UP DEL SISTEMA.** Display a 7 segmenti di set up del sistema. Nel caso in cui sia attiva una connessione RDNet il display mostrerà un segmento rotante.

**8** **TASTO RDNET LOCAL SETUP/BYPASS.** Quando il tasto è rilasciato viene caricato il set up locale ed RDNet può solo monitorare il diffusore. Quando il tasto è premuto RDNet ha il controllo del diffusore, il preset locale è bypassato e viene caricato il preset impostato tramite RDNet.

**9** **SEZIONE RDNET IN/OUT PLUG.** La SEZIONE RDNET IN/OUT PLUG presenta due prese per connettori etherCON per l'interfaccia con il protocollo RDNet. Questo permette all'utente di controllare il diffusore tramite l'utilizzo del software RCF RDNet.

**10** **PRESA INPUT POWERCON** Presa per il cavo di alimentazione IP-Rated PowerCON TRUE1 TOP.

**11** **PRESA OUTPUT POWERCON** Rilancio di alimentazione per un altro diffusore.  
Power link: 100V~ 13A MAX 1300W | 240V~ 16A MAX 3500W.

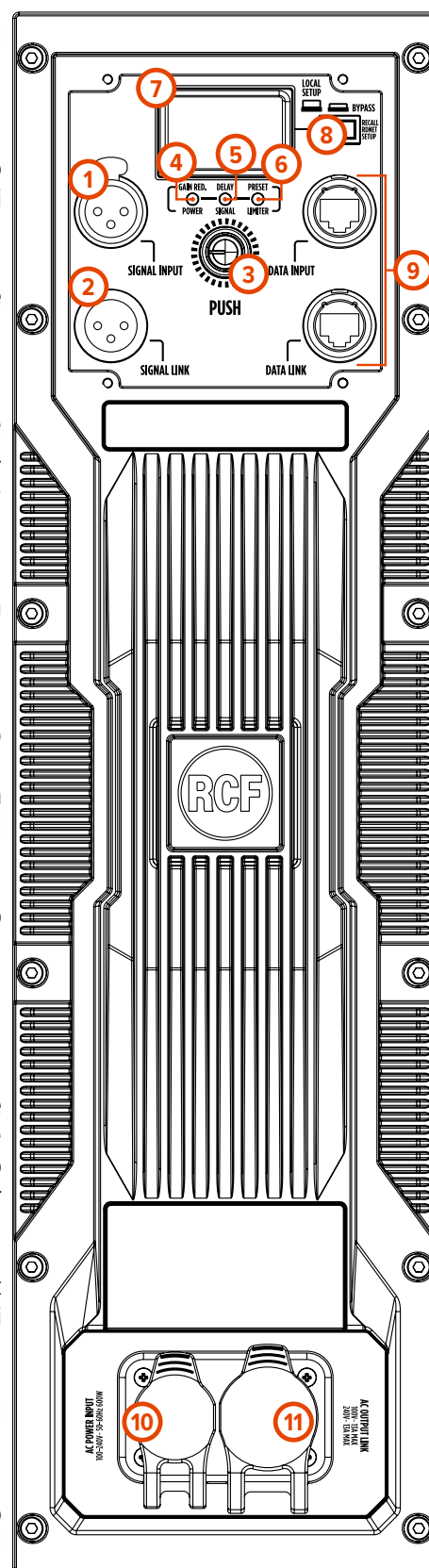

**⚠ ATTENZIONE:** il connettore Powercon serve per scollegare il sistema dalla rete di alimentazione. Deve essere facilmente accessibile dopo l'installazione e durante l'uso del sistema.

## 4. CONNESSIONI

I connettori di ingresso XLR devono essere cablati secondo lo standard AES (Audio Engineering Society):

**CONNETTORE MASCHIO XLR**  
Connessione bilanciata

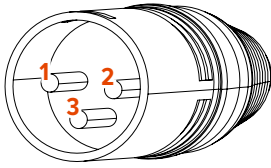

**CONNETTORE FEMMINA XLR**  
Connessione bilanciata

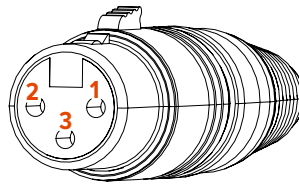

**PIN 1** = TERRA (GROUND; SHIELD)  
**PIN 2** = LATO CALDO (HOT; +)  
**PIN 3** = LATO FREDDO (COLD; -)

**CONNETTORE JACK TS**  
Connessione mono sbilanciata

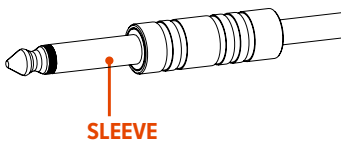

**CONNETTORE JACK TRS**  
Connessione mono bilanciata

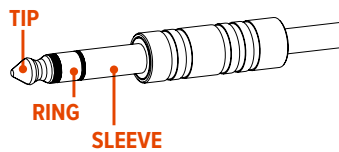

**SLEEVE** = GROUND (SHIELD)  
**TIP** = HOT (+)  
**RING** = COLD (-)

### PRIMA DI CONNETTERE IL DIFFUSORE

Sul pannello posteriore si trovano tutti i controlli e gli ingressi di segnale e di alimentazione. Per sicurezza verificare sempre l'etichetta di tensione applicata al pannello posteriore (115 Volt o 230 Volt). L'etichetta indica la giusta tensione. Se è indicato un voltaggio errato o se non è possibile localizzare l'etichetta, chiamare il proprio rivenditore o il CENTRO DI ASSISTENZA RCF autorizzato prima di collegare il diffusore. Questo rapido controllo eviterà qualsiasi danno.

### PRIMA DI ACCENDERE IL DIFFUSORE

A questo punto è possibile inserire il connettore di alimentazione e il connettore di segnale. Prima di accendere il diffusore assicurarsi che il controllo del volume sia al minimo sia sul diffusore che sulla sorgente sonora collegata al diffusore (generalmente un mixer); è importante anche che il mixer sia già acceso al momento in cui viene acceso il diffusore a lui collegato. Queste due precauzioni eviteranno di causare danni al diffusore stesso dovute a fastidiosi "bump" causati dall'accensione delle apparecchiature audio a monte dei diffusori. È buona regola che i diffusori amplificati e gli amplificatori in genere siano sempre le ultime apparecchiature ad essere accese dopo il montaggio e le prime ad essere spente alla fine dello spettacolo. Ora è possibile accendere il diffusore e alzare il controllo di livello a seconda delle necessità.

### PROTEZIONI

Questi diffusori sono dotati di un sistema completo di circuiti di protezione. Il circuito agisce molto delicatamente sul segnale audio, controllando il livello e mantenendo la distorsione a un livello accettabile.

### SELEZIONE DELLA TENSIONE DI ALIMENTAZIONE (RISERVATO AI CENTRI SERVIZIO RCF)

**100-240 Volt, 50-60 Hz SETUP**  
**FUSE VALUE T6.3 A L 250V**

## 5. PRESETS

Premendo l'encoder posteriore è possibile selezionare le seguenti funzioni:

- RIDUZIONE DEL GUADAGNO DI INGRESSO**
- IMPOSTAZIONE DEL RITARDO DEL DIFFUSORE**
- SELEZIONE DI UN PRESET DEL DIFFUSORE**

### RIDUZIONE DEL GUADAGNO DI INGRESSO

Premendo una volta l'encoder posteriore il LED di riduzione del guadagno si illumina. Ora, ruotando l'encoder in senso antiorario è possibile ridurre il guadagno in ingresso. La riduzione del guadagno avviene in passi da 0,1 dB per i primi 10 decibel ed in passi da 1 dB per i successivi. La riduzione massima del guadagno in ingresso è di 99 dB.

### IMPOSTAZIONE DEL RITARDO

Premendo una seconda volta l'encoder posteriore si illumina il LED dell'impostazione del ritardo temporale del diffusore. Ora, ruotando l'encoder in senso orario è possibile ritardare l'uscita audio del diffusore. Il ritardo è espresso in metri. Il ritardo è in passi da 0,1 metri per i primi 10 metri e in passi da un metro per i successivi. Il massimo ritardo è di 20 metri.

### SELEZIONE DI UN PRESET DEL DIFFUSORE

Premendo una terza volta l'encoder posteriore si illumina il LED di preset.

Ora ruotando l'encoder è possibile selezionare un preset.

Sono disponibili otto preset divisi in tre gruppi:

#### CLOSE (C). QUANDO LA DISTANZA DELL'ASCOLTATORE È INFERIORE A 4 METRI

**C1. CLOSE.** Preset per ascolto vicino. Da utilizzarsi quando la posizione di ascolto è inferiore ai 4 metri. Il preset mostra una leggera de-enfasi delle alte frequenze (-3 dB shelf). L'ascolto risulta bilanciato e mai aggressivo.

**C2. CLOSE HIGH PASS.** Questo preset è simile al C1 ma con un filtro passa-alto a 24 dB/oct. a 100 Hz.

#### LINEAR (L). QUANDO LA DISTANZA DELL'ASCOLTATORE È FRA 4 ED 11 METRI

**- M1. MONITOR PRESET.** Questo preset è lineare quando il diffusore è posto in posizione monitor da palco. Questo preset è progettato in modo dedicato al monitoraggio di voce e strumenti. Con questo preset l'intelligibilità e la riproduzione vocale sono ottimizzate mentre è minimizzato il ritardo.

**- M2. 2 X MONITOR PRESET.** Questo preset è lineare quando il diffusore è posto in posizione monitor da palco. Questo preset è progettato in modo dedicato al monitoraggio di voce e strumenti. Con questo preset l'intelligibilità e la riproduzione vocale sono ottimizzate mentre è minimizzato il ritardo.

**- L1. LINEAR.** È un preset totalmente lineare. La curva di risposta del diffusore è perfettamente lineare. È ideale per gli ascolti all'aperto o in ambienti poco riverberanti, a media distanza ed a medi od alti livelli di volume.

**- L2. LINEAR HIGH PASS.** Questo preset è simile al L1 ma con un filtro passa-alto a 24 dB/oct. a 100 Hz. Da usarsi quando il diffusore fa parte di un sistema più grande di diffusione, quando è un satellite di un subwoofer o quando l'applicazione è la riproduzione vocale.

#### FAR (F). QUANDO LA DISTANZA DELL'ASCOLTATORE È SUPERIORE A 11 METRI

**- F1. FAR.** Preset per ascolto distante. Questo preset è utile in caso di ascolto a distanze superiori a 11 metri. Il preset mostra una leggera enfasi (+3 dB shelf) alle alte frequenze per compensare l'assorbimento dell'aria. Utilissimo per aumentare la chiarezza e l'intelligibilità in distanza.

**- F2. FAR HIGH PASS.** Questo preset è simile al F1 ma con un filtro passa-alto a 24 dB/oct. a 100 Hz.

### SALVATAGGIO DI UN PRESET

Una volta selezionato un preset, il display a 2 cifre lampeggia una volta per confermare che le impostazioni sono state salvate nella memoria del diffusore. Queste impostazioni rimangono permanenti, anche se il diffusore viene spento e riacceso.

### RESET DEL DIFFUSORE

Per ripristinare il diffusore alle impostazioni di fabbrica:

- Spegnerne il diffusore.
- Premere e tenere premuto l'encoder.
- Accendere il diffusore continuando a tenere premuto l'encoder. Il display lampeggia mostrando due simboli circolari, indicando l'avvio del processo di ripristino.
- Rilasciare l'encoder.
- Quando il display si spegne, il ripristino è completato.

Questa procedura garantisce che il diffusore torni alle configurazioni predefinite, utile per una nuova configurazione o per la risoluzione di problemi.

PRESET	LOW FREQ.	HIGH FREQ.	SERIAL NUMBER	MADE IN ITALY	RCS S.p.A. VIA RAFFAELLO SANZIO, 13 47124 RENO EMILIA - ITALY	UK CE
M1 MONITOR X 1	Floor CPL	LINEAR				
M2 MONITOR X 2	Floor x2 CPL	LINEAR				
L1 LINEAR	Linear	LINEAR				
L2 LINEAR	High pass	LINEAR				
C1 CLOSE LISTENING	inear	-3 dB SHELF				
C2 CLOSE LISTENING	High pass	-3 dB SHELF				
F1 FAR LISTENING	Linear	3 dB SHELF				
F2 FAR LISTENING	High pass	3 dB SHELF				

## 6. RISOLUZIONE DEI PROBLEMI

### **IL DIFFUSORE NON SI ACCENDE**

Assicurarsi che il diffusore sia acceso e collegato a un'alimentazione attiva.

### **IL DIFFUSORE È COLLEGATO A UN'ALIMENTAZIONE ATTIVA MA NON SI ACCENDE**

Verificare che il cavo di alimentazione sia integro e collegato correttamente.

### **IL DIFFUSORE È ACCESO MA NON EMETTE ALCUN SUONO**

Verificare che la sorgente stia inviando il segnale correttamente e che i cavi di segnale non siano danneggiati.

### **IL SUONO È DISTORTO E IL LED SOVRACCARICO LAMPEGGIA FREQUENTEMENTE**

Abbassare il livello di uscita del mixer.

### **IL SUONO È MOLTO BASSO E CON PRESENZA DI FRUSCIO**

Il guadagno della sorgente o il livello di uscita del mixer potrebbero essere troppo bassi.

### **SI SENTE UN FRUSCIO ANCHE CON VOLUME E GUADAGNO CORRETTI**

La sorgente potrebbe inviare un segnale di bassa qualità o rumoroso

### **IL DIFFUSORE EMETTE UN RONZIO CONTINUO**

Controllare la messa a terra sia del diffusore che di tutte le apparecchiature collegate all'ingresso del mixer.  
Controllare cavi e connettori.



# KXM 45-A DIMENSIONS

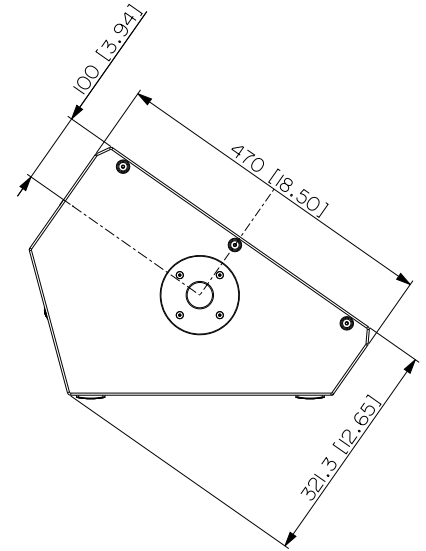
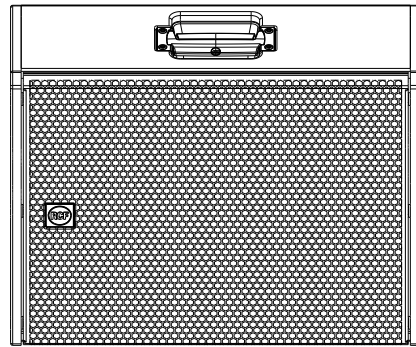
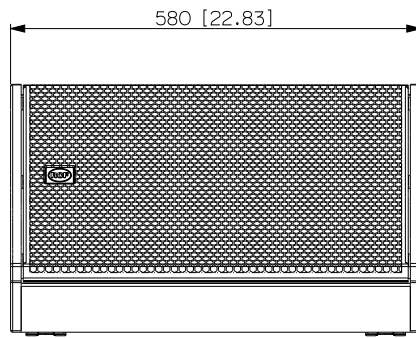
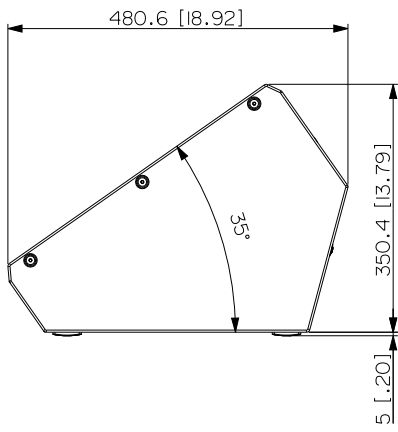

<b>TECHNICAL SPECIFICATIONS</b>		
<b>Acoustical specifications</b>	Frequency Response	50 Hz - 20000 Hz
	Max SPL @ 1m	137 dB
	Horizontal coverage angle	60°
	Vertical coverage angle	60°
<b>Transducers</b>	Compression Driver	Coaxial 1.5" neo, 2.5" v.c
	Woofer	Coaxial 15" neo, 3.5" v.c
<b>Input/Output section</b>	Input signal	bal/unbal
	Input connectors	XLR, RDNet Ethercon
	Output connectors	XLR, RDNet Ethercon
	Input sensitivity	-2 dBu/+4 dBu
<b>Processor section</b>	Crossover Frequencies	900 Hz
	Protections	Thermal, HF
	Limiter	Soft Limiter
	Controls	Proces., 8 sel. presets
	RDNet	Onboard
<b>Power section</b>	Total Power	2200 W Peak, 1100 W RMS
	High frequencies	600 W Peak, 300 W RMS
	Low frequencies	1600 W Peak, 800 W RMS
	Cooling	Convection
	Connections	Powercon TRUE1 TOP IN/OUT
<b>Standard compliance</b>	Safety agency	CE compliant
<b>Physical specifications</b>	Cabinet/Case Material	Baltic birch plywood
	Handles	1 Top
	Grille	Steel
	Color	Black
<b>Size / Weight</b>	Height	353 mm / 13.9 inches
	Width	580 mm / 22.83 inches
	Depth	486 mm / 19.13 inches
	Weight	18 kg / 39.68 lbs

